

# Köksinredning

Ditt kök håller hög standard och är byggt för att användas varje dag under lång tid. Genom att ta hand om dess inredning får du ett kök som kan användas varje dag i många år. Om du har bänkytor av trä är det extra viktigt att du följer leverantörens anvisningar för att bevara dess egenskaper. På följande sidor får du skötselanvisningar från din köksleverantör.

Under garantitiden år 1-2 gör du i första hand en felanmälan till JM Kundservice om det uppstår något fel på inredningen i ditt kök. Under garantitiden år 3-5 och efter garantitiden kontaktar du din styrelse. Se även flik Felanmälan.

## Skötsel­anvisning bänkskivor

Skivan tillverkas enligt dina önskemål och uppgivna mått. Under tillverkningen kontrolleras den löpande.

Skivan är av Högtryckslaminat, som är hållbart, lätt­skött och hygieniskt. Högtryckslaminat avger ingen lukt och är godkänt för direkt kontakt med livsmedel.

Följer du råden i denna skötsel­anvisning kommer din bänkskiva att vara lika fräsch under många år.

### Efter monteringen

Under monteringen skall skivorna skyddas mot smuts och skador. Det kan dock bli fläckar under monteringen. Blir det inte rent med vatten och diskmedel, kan du använda Lg LaminatCleaner, T-röd, förtunning eller Aceton (utan olja). Undvik att låta vätskan komma i kontakt med träkanter, då den kan skada lacken.

Använda aldrig några slipande rengöringsmedel på laminat-ytan, såsom skurpulver, Vim, stålull, nylonsvamp eller liknande, så dessa kan repa ytan.

Skarvar som är tätade med Helmipur: var försiktig med lösningsmedel på själva skarven. Eventuella fläckar av Helmipur tas bort med Aceton utan olja.

### Värme

Våra laminat tål ända upp till 180°C. Använd dock alltid underlägg för grytor och stekpannor som tas direkt från spisen eftersom dessa då kan ha en temperatur på upp till 350 °C.

Tänk på att keramikhällar ger ännu högre värme på undersidan av pannor och kastruller.

Om du har spishäll som är infälld i skivan måste du också tänka på att kok-kärlden alltid står helt på hällen och inte delvis står över laminat-ytan och hettar upp den.

### Repor

Högtryckslaminat är hårt, men mörka och/eller högblanka ytor är naturligtvis känsliga. Vanliga köksredskap åstadkommer normalt ingen skada. Men ytan kan repas av keramiska kärl och vassa verktyg, till exempel om du skär mot den med en kniv. Använd därför alltid skärbräda.

### Daglig rengöring

Rengör laminat-ytan regelbundet med vatten och handdiskmedel.

En mjuk nylonborste kan användas på svårare fläckar på en laminat-yta med struktur. Använd aldrig några slipande rengöringsmedel på laminat-ytan såsom skurpulver, Vim, stålull, nylonsvamp eller liknande, så dessa kan repa ytan.

## **Fukt**

Vatten skadar inte laminat-ytan på något sätt, men om vattnet får stå kvar på skivan kan det tränga in i stommen genom skarvar och kanter.

Garantin täcker inte skada som uppkommit genom inträngning av fukt. Låt därför inte vatten ligga kvar, utan torka torrt så snart som möjligt.

*Tänk på att följa diskmaskinens medföljande instruktion när det gäller fuktspärr på bänkskivans undersida.*

## **Fläckar**

Högtryckslaminat står emot de flesta kemikalier som används inom hushållet, inklusive sprit och kosmetika.

Vissa kemiska ämnen och starka färgmedel kan dock orsaka fläckar och missfärgning.

Om du råkar spilla rödbetssaft, koncentrerad fruktjuice, rödvin, färg, starka blekmedel eller rengöringsmedel före sanitetsgods: torka genast bort det och rengör skivan med vatten och handdiskmedel.

Envisa fläckar avlägsnas med Lg LaminatCleaner, T-röd, förtunning eller Aceton (utan olja).

## **Träkantlister**

Är din bänkskiva försedd med snygga kantlister av massivt trä, är dessa naturligtvis betydligt känsligare än laminat-ytan. Var speciellt försiktig med eventuella slagmärken där vatten kan tränga in och förstöra lackytan.

Liksom allt trä som används i kombination med vatten, måste det underhållas för att behålla sin skönhet. Lacka med syrahärdande lack vid behov. Slipa först ytan med fint sandpapper, så att den nya lacken får ordentligt fäste, men akta laminatkanten. Stryk på lacken och låt den gå över skarven en mm in på laminatet. Skydda gärna resten av ytan med maskeringstape av papper.

## Skötselavvisning av rostfria diskbänkar och vaskar

### Vad är rostfritt stål?

Våra diskbänkar är till största del tillverkat av rostfritt kromnickelstål 18/8.

18/8 är grundat på legeringens innehåll d.v.s. 18 % krom och 8 % nickel. Resterande är i princip järn. Kromet ger rostfritt de egenskaper som gör det motståndskraftigt mot korrosionsangrepp.

Nickel används för att ytterligare förstärka stålets beständighet mot angrepp. En annan fördel med nickel är att materialet blir mjukare och är då lättare att bearbeta, ex. bockning.

Med rostfritt menas att materialet har en hög korrosionsbeständighet men däremot INTE att det aldrig kan rosta.

Rostfritt stål 18/8 är normalt sett inte magnetiskt men kan vid kallbearbetning i produktion bli magnetiskt, ex. vid pressning av hoar och diskbänkens kanter. Detta påverkar dock inte korrosionsbeständigheten.

### Ytan:

Hoarna blir efter pressning polerade med vax och hampaborstar för att få en hård och blank yta.

Poleringen görs inte enbart för utseendet utan är också viktigt för korrosionsmotståndet.

För de diskbänkar som har en avställningsyta, ex. heltäckande bänkar, kommer ytan färdigslipad från stålverket, och direkt efter slipning läggs skyddsplast på ytan som sedan sitter kvar under hela tillverkningsprocessen av diskbänken fram tills leverans på byggarbetsplatsen.

### Skyddsplast:

För de diskbänkar som på byggarbetsplatsen exponeras för solljus och värme så kan det uppstå problem med att avlägsna skyddsplasten, samt att limrester kan bli kvar på diskbänksplanet.

I svårare fall så blir plasten spröd och lossnar i småbitar.

Så snart som möjligt efter avslutad installation av diskbänken bör plasten därför avlägsnas.

I de fall där plasten är svår att avlägsna, använd naglarna för att plocka bort plastrester (ej skarpa verktyg), och för limrester använd *Lim & Klotterborttagare* som går att finna i färgfackhandeln.

### Repor:

Alla rostfria diskbänkar kommer med tiden att slitas, få repor olika mycket beroende på skötsel och handhavande.

Den slipade avställningsytan utsätts ofta för slitage som syns mera väl om reporna går tvärs emot slipriktningen från tillverkningen. Tänk därför på att inte skjuta ex. en gryta, mugg eller en tallrik på avställningsytan. Lyft på och lyft av!

Glaserat porslin har ofta en rå yta undertill som ger repor.

***Repor som uppstår kan därför aldrig anses som en reklamation utan skall istället kopplas till skötsel och handhavande av diskbänken.***

### Korrosionsbeständighet:

Det anses att korrosionsbeständigheten beror på en osynlig hinna på plåtens yta – kromoxid, som bildas. Det fordras närvaro av syre för att kromoxidskiktet skall uppkomma och även syre för att underhålla skiktet. Vid ogynnsamma förhållande, d.v.s. när syret inte kan reagera med kromet på diskbänkens yta kan rost uppstå. Detta kan hända om diskbänken inte rengörs efter användning, ex. matrester som får ligga kvar under en längre tid, framförallt om det är frätande livsmedel såsom ketchup, senap, salt, ättika etc.

Konservburkar och järngrytor som ställs på en blöt diskbänk ex. över natten kan ge rostfläckar. En djupare repa från verktyg, ex. under byggtiden kan också ge rostskador, likaså om stålull används för att polera upp ytan.

***Rost eller missfärgningar som uppstår kan därför aldrig anses som en reklamation, utan skall istället kopplas till skötsel och handhavande av diskbänken.***

### Daglig rengöring:

För att undvika rost och missfärgningar, rengör ytan med såpa eller diskmedel och vatten direkt efter användning, och torka sedan torrt.

Använd inte rengöringsmedel med slipmedel eller stålull. Detta förstör det skyddande skiktet på diskbänkens yta, vilket riskerar ge rostfläckar.

**Borttagning av rostfläckar och missfärgningar:**

Om rost eller missfärgning har uppstått på ytan kan den tas bort med rengöringsmedel utan slipmedel (t.ex. Jif Cream eller liknade medel för rengöring av glaskeramikhällar).

*Använd små mängder av medlet och gnid ytan mycket försiktigt bara på fläcken.*

*Om det är fråga om en avställningsyta skall ytan alltid gnidas i längdriktningen. Hoarna skall gnuggas med cirkulerande rörelser inuti.*

**Borttagning av kalk- och saltfläckar:**

Kalk- och salthaltigt vatten som torkar in kan ge fläckar som ger en matt yta. Dessa kan tas bort med hjälp av rengöringsmedel utan slipmedel (t.ex. Jif Cream eller liknade medel för rengöring av glaskeramikhällar, se ovanstående instruktion).

**Rengöring av hoar:**

Någon gång emellanåt kan det vara motiverat med att rengöra hoarna invändigt för att få bort missfärgningar och matt yta samt maskera bort mindre repor i ytskiktet.

Detta görs med en Scotch-Brite™ svamp modell "Kök", blå svamp med blått ytskikt:

*Utförs med cirkulerande rörelse med ex. Jif Cream*

**Slipning av avställningsyta på heltäckande diskbänk:**

Små reporna i ytskiktet som inte har gått så djupt kan maskeras bort genom att slipa planet med en Scotch-Brite™ svamp modell "Grov", gul svamp med grönt ytskikt:

*Slipning utförs med torr svamp, för svampen med ett jämnt yttryck i längdled på diskbänken, raka drag i riktning från gavel till gavel. Under inga omständigheter får svampen föras på tvären mot den slipade ytans ytstruktur. Hela planet skall bearbetas, och med så lika anbringat tryck som möjligt för att uppnå en jämn ytfinish. Avsluta med en grundlig såprensning.*

Denna behandling kan utföras vid enstaka tillfällen för att restaurera ytskiktet, observera att det är en slipande åtgärd som rekommenderas sparsamt! Repor kommer alltid att uppstå på en diskbänk och när allt kommer omkring så är en diskbänk ett bruksföremål som kommer att "slitas in" och få en ålders patina.

**Observera att all rengöring och slipning med nämnda metoder sker helt på egen risk.**

**Lycka till med din nya diskbänk!**

# Underhåll av träskivor

Har du valt en massiv träskiva har du valt ett naturligt material som kräver omtanke och underhåll för att behålla sin skönhet under många år. Och en, rätt skött, massiv träskiva blir bara vackrare med åren.

**Observera att all behandling och allt underhåll skall utföras på torra skivor.**

Låt aldrig vatten stå på skivan. Då kommer träet att svälla och i värsta fall även spricka.

Kaffebryggare kan också ställa till problem. En del kaffebryggare blir mycket varma på undersidan, och den värmen torkar ut träet. Det kan ge fläckar och sprickor. Speciellt viktigt är detta om du har en underlimmad diskho. **En kaffebryggare, liksom frityrgritor och andra varma apparater, skall för säkerhets skull alltid stå på ett underlägg.**

## Oljade skivor

Första tidens behandling av oljade skivor är oerhört väsentlig för att de skall bli lättskötta och snygga under en lång tid framåt.

Träskivans fibrer behöver mättas med olja för att skivan skall bli formstabil samt motstå fukt och smuts. Detta sker med upprepade behandlingar och tar cirka ett år. När detta är klart har du en helt underbar naturprodukt.

**Efter montering oljas samtliga sidor och kanter med LiGna Träolja, en högraffinerad kallpressad rå linolja.** Lägg på flödigt och arbeta in oljan med trasa. För extra len yta använder du mjuk slipkloss (extra fin). Glöm inte kanterna! Låt oljan ligga på i 30 minuter. Fördela emellanåt överskottet till de delar som suger mycket. Gnugga sedan ytorna torra med en luddfri trasa. Var försiktig så att oljan inte kommer i kontakt med annat än bänkskivan. Torka bort direkt! Intorkad olja är mycket svår att avlägsna! Om inte ytan torkas helt torr efter en halvtimme utan får ligga längre så torkar den till en kladdig, seg yta som är mycket svår att få bort. **Den trasa eller svamp du använt kan självantända då oljan oxiderar!** Blöt med vatten och slå in lufttätt eller elda under kontrollerade former!

Efter en behandling med olja kan i flera dagar olja tränga upp och skada tidningar och böcker!

Upprepa behandlingen minst en gång första veckan, därefter en gång i veckan i tre veckor. Upprepa efter en månad, tre månader och sex månader. Behandla sedan med olja och trasa en eller två gånger om året.

Har det kommit smuts ner i träets porer, använder du mjuk slipkloss (extra fin). Behandla med ny olja. Efter en månad eller två behöver träet ytterligare behandlingar.

Till en början kommer fibrer att resa sig så att ytan känns sträv. Då använder du en mjuk slipkloss (extra fin) och arbetar i träets längdriktning varefter skivan behandlas med ny olja.

En del starka rengöringsmedel löser olja. Då blir ytan ljus och sträv. Behandla med olja omedelbart som beskrivits ovan och försök hitta ett rengöringsmedel som inte löser olja.



## Vaxade skivor

Det är främst skivor av björk och lönn som vi vaxar på LG, men även skivor av andra träslag kan vaxas. Med vaxning bibehålles färgtonerna i träet, ljusa träslag skall ju behållas ljusa. Med olja djupnar tonerna, vilket oftast eftersträvas. Björk däremot blir mörk och flammig.

Om din skiva är vaxad, kräver den underhåll. Behandla skivorna med vax så fort ytan känns sträv, uttorkad eller sliten. Lämna inte vatten på ytan och skydda träet mot värme från exempelvis kaffebryggare eller frityrgröta.

En vaxad yta är behandlad på LG i flera steg, en process tar flera timmar. Slutresultatet är en hård, skyddande yta. På en sådan yta skall du aldrig använda slipande material som ScotchBrite (motsvarande) eller slippapper.

Bodenmilch finns att beställa som tillbehör. Det är ett rengöringsmedel som inte innehåller vax. Bodenmilch kan aldrig ersätta vax.

För att rengöra ytan, tvätta med Bodenmilch två eller tre gånger per år. Häll ut lite Bodenmilch, stryk ut och torka av överskottet med en trasa. Trasan kan gärna vara fuktig.

En uttorkad, skadad eller sliten yta måste alltid få ett nytt vaxskikt. Gnid in vax. Torka bort överflöd och polera ytan. Låt torka i minst åtta timmar.

## Hårdvaxolja skivor

LiGna Hårdvaxolja ger ett ytskikt med mycket bra skydd.

Skydda skivornas yta ordentligt vid montage, kakling o.s.v. Om ytan skadats eller påverkats måste skivorna, innan de tas i bruk, behandlas med LiGna hårdvaxolja.

Då varje skiva (liksom varje stav i varje skiva) är unik, krävs olika mängd LiGna Hårdvaxolja för att mätta ytan och bygga ett fullgott ytskikt. Detta framträder först efter en tids användning. Därför är det särskilt viktigt att du under första året kontrollerar om dina skivor behöver underhållas med LiGna Hårdvaxolja. Detta gäller även när ytan blivit sliten eller skadad. Om din skiva har en underlimmad diskho, är det extra viktigt att ändträet och kanter vid diskhon alltid har ett bra skydd.

### Gör så här:

Slipa vid behov med fint sandpapper eller slipsvamp. Torka rent. Lägg på ett tunt lager LiGna Hårdvaxolja. Torka i träets längdriktning med torr trasa. Se till att en tunn film uppstår.

Låt torka i minst åtta timmar. Vid hårt sliten skiva eller om ytan slipats trären upprepas behandlingen ytterligare två gånger. Var försiktig så att hårdvaxoljan inte kommer i kontakt med annat än bänkskivan. Torka bort direkt! Intorkad hårdvaxolja är mycket svår att avlägsna! Hårdvaxolja har en begränsad hållbarhet i burk. Bör förbrukas inom ett år. Skruva alltid på korken ordentligt.

De trasor och svampar du använt kan självantända då oljan oxiderar! Blöt med vatten och slå in lufttätt eller elda under kontrollerade former!

## Om olyckan är framme

Ditt hem är säkert inget museum, och därför är det oundvikligt med småskador i yta och kanter, hur försiktig du än är.

En träyta tycker inte om att du ställer heta kärl på den.

Starka rengöringsmedel liksom andra starka vätskor som alkohol kan påverka skivan.

Om ytan har skadats eller missfärgats kan du alltid slipa bänkskivan. Det är ju just det som är fördelen med massivträ. Men efter en sådan slipning måste du ytbehandla från grunden igen.

Det materialet som behövs finns hos våra återförsäljare, se LG's hemsida.

Slagmärken kan många gånger repareras med varmt vatten, som får träet att svälla och återta sin form. Detta är lättast med trä som behandlats med olja och svårast med en vaxad yta, men det kan alltid vara värt ett försök.

Har du slipat ytan, kan du alltid byta från olja till vax eller tvärtom, men ytan måste behandlas som om den var obehandlad.

Vid byte från en behandling till en annan gäller alltid att man slipar ner hela ytan ordentligt. Detta görs lämpligtvis när skivorna ändå är i behov av ny behandling.

Putsningen blir betydligt enklare när ytan är lite uttorkad och sliten jämfört med nybehandlad.

Väljer du olja, behandlar du enligt det schema som beskrivits tidigare.

Väljer du vax, följer du fabrikantens anvisningar.

Väljer Du LiGna Hårdvaxolja, behandla då skivan tre gånger som beskrivs i avsnittet "Hårdvaxoljade skivor".

**Undvik linolja på en skiva av björk eller lönn. Då riskerar du att skivan blir mörk och flammig. För att reparera det, måste flera millimeter slipas bort. På björk och lönn bör du använda vax eller LiGna hårdvaxolja.**

Trä är ett levande material som inte låter sig kommenderas. Därför kan den färdiga produkten avvika mot prov beträffande färg och mönster genom naturliga skillnader i träet samt genom påverkan av ljus.

En bänkskiva av massivträ behöver lite underhåll av och till. Följer du våra råd i den här handledningen, kommer din i dag alldeles nya bänkskiva bli till glädje under lång tid.

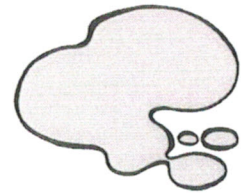





# **SKÖTSEL- ANVISNINGAR**

Vi glädjer oss åt att få leverera ditt

## MYRESJÖKÖK.

Här finner du skötsel­anvisningar för ditt kök. Det färdiga köket består av levande material, som kräver riktig skötsel för att kunna hålla länge och se vackert ut. Ett levande material åldras bl a genom att skifta färg över tiden. Vissa träslag blir mörkare och andra ljusare. Olika ytor kräver lite olika skötsel. Leta under respektive rubrik tills du hittar det/de ytmaterial som gäller för just ditt kök. Det finns också information kring ett antal vanliga frågor.

## SKÅPSTOMME

Skåpstommarna är i allmänhet uppbyggda av direktlaminerad spånskiva. Denna skiva tål fukt men inte i alltför hög utsträckning, d v s vatten får inte bli stående så att det kan tränga in i befintliga skarvar mellan plana ytor och kanter.

Det är därför viktigt att man torkar av sina snickerier med en torr trasa omedelbart vid vattenspill t ex på diskbänkskåpet eller badrumsskåpet efter disk respektive tvätt. Placering av t ex en kaffe­bryggare så att varm ånga strömmar upp mot ett väggskåps undersida (gäller även ljusramp­list eller en luckas kant) bör undvikas. Rengör med vatten och diskmedel. Svåra fläckar tas bort med T-röd. Gångjärnen på luckorna kan behöva justeras efter en tids användning.

## MÅLADE OCH FANERADE YTOR

Målade och fanerade ytor rengörs med en fuktig trasa och mildt diskmedel som man normalt använder i hushållet. Använd inte skurpulver eller liknande medel som innehåller slipmedel, alkohol och andra repande partiklar, inte heller thinner eller ammoniak. Liksom stommarna måste även luckorna, speciellt kanterna, torkas av efter att de har utsatts för vattenspill.

Kraftig rökning och vitmålade kök hör inte ihop. Nikotinet gör att luckorna gulnar, ingen vit färg motstår detta. Fanerade ytor behöver hållas torra och befriade från fett och rengöringsmedel. Detta gäller speciellt ljusa fanér. Eftersom fanér är mer eller mindre poriga skall man vara sparsam med vatten vid rengöring så att fukt inte tränger in i faneret. För att stärka luckans ytskikt och göra den tåligare mot repor utförs följande behandling innan användning: Ta bort skyddsfilmen när luckor och lådor har monterats. Torka av den högblanka ytan med en mjuk trasa som fuktats med en tvållösning (max 1% tvål) och låt luckan torka. Efter 24 timmar får avtorkningen sin effekt. Vid den dagliga rengöringen används vatten och tvållösning enligt ovanstående.

**Viktig!** Alkoholhaltigt rengöringsmedel inte ska användas.

## FOLIERADE YTOR.

För att stärka luckans ytskikt och göra den tåligare mot repor utförs följande behandling innan användning: Ta bort skyddsfilmen när luckor och lådor har monterats. Torka av den högblanka ytan med en mjuk trasa som fuktats med en tvållösning (max 1% tvål) och låt luckan torka. Efter 24 timmar får avtorkningen sin effekt. Vid den dagliga rengöringen används vatten och tvållösning enligt ovanstående. **Viktig!** Alkoholhaltigt rengöringsmedel inte ska användas.

## BÄNKSKIVOR

Monteras enligt anvisning som medföljer bänkskivan. Bänkskivor belagda med högtryckslaminat rengörs med alla rengöringsmedel som förekommer i hushållet. Undvik att starkt färgade ämnen, såsom t ex jod eller bläck, kommer i kontakt med laminatyten.

På bänkskivor med laminatkantlist eller träkantlist är det viktigt att undvika att fukt tränger in i skarvarna. Undvik att öppna en varm diskmaskin. Fuktspärren ska monteras ovanför diskmaskinen för att avhjälpa problem med värme och fukt. Var noga med att inte placera heta kastruller eller stekpannor på laminaten.

Bänkskivor i massivt trä är ett levande material som vid förändrad luftfuktighet torkar ut om det inte ytbehandlas. När det gäller massiva bänkskivor är det väldigt viktigt att dessa monteras och sköts på föreskrivet sätt för att t ex undvika att skivorna slår sig. Har du valt en massiv träskiva har du valt ett naturligt material som kräver omtanke och underhåll för att behålla sin skönhet under många år. Sköter du den rätt blir den bara vackrare med åren.

Observera att all behandling och allt underhåll skall utföras på torra skivor. Låt aldrig vatten stå på skivan. Då kommer träet att svälla och i värsta fall även spricka. Kaffebryggare kan också ställa till problem. En del kaffebryggare blir mycket varma på undersidan vilket torkar ut träet. Det kan ge fläckar och sprickor. Speciellt viktigt är detta om du har en underlimmad diskho. En kaffebryggare, liksom frityrgritor och andra varma apparater, ska för säkerhets skull alltid stå på ett underlägg.

## INNAN DU MONTERAR DIN MASSIVA TRÄSKIVA

Det är av största vikt att du oljar in skivorna rejält med bifogad olja innan monteringen. Detta gäller för såväl över som undersidan. En vaxad eller hårdvaxolja skiva behöver inte vaxas/oljas innan monteringen. Den är redan behandlad. Däremot ska den underhållas regelbundet.

## HÅRDVAXOLJADE SKIVOR

Vi rekommenderar Hårdvaxolja vilket ger ett ytskikt med mycket bra skydd. Tänk på att skydda skivornas yta ordentligt vid montage, kakling o.s.v. Om ytan skadats eller påverkats måste skivorna, innan de tas i bruk, behandlas med Hårdvaxolja. Eftersom varje skiva (liksom varje stav i varje skiva) är unik, krävs olika mängd Hårdvaxolja för att mätta ytan och bygga ett fullgott ytskikt. Detta framträder först efter en tids användning. Därför är det särskilt viktigt att du under första året kontrollerar om dina skivor behöver underhållas med Hårdvaxolja. Detta gäller även när ytan blivit sliten eller skadad. Om din skiva har en underlimmad diskho, är det extra viktigt att ändträet och kanter vid diskhon alltid har ett bra skydd.

Gör så här: Slipa vid behov med fint sandpapper eller slip­svamp. Torka rent. Lägg på ett tunt lager Hårdvaxolja. Torka i trätets längdriktning med torr trasa. Se till att en tunn film uppstår. Låt torka i minst åtta timmar. Vid hårt sliten skiva eller om ytan slipats trären upprepas behandlingen ytterligare två gånger.

Var försiktig så att hårdvaxoljan inte kommer i kontakt med något annat än bänkskivan. Om så sker, torka bort direkt! Intorkad hårdvaxolja är mycket svår att avlägsna! Hårdvaxolja i burk har en begränsad hållbarhet och bör därför förbrukas inom ett år. Skruva alltid på korken ordentligt. De trasor och svampar du använt kan självantända då oljan oxiderar! Blöt med vatten och slå in lufttätt eller elda under kontrollerade former!

## VAXADE SKIVOR

Björkskivor är alltid vaxade, men även skivor av andra träslag kan vaxas. Med vaxning bibehålls färgtonerna i träet och ljusa träslag ska ju behållas ljusa. Med olja djupnar tonerna, vilket oftast eftersträvas. Björk däremot blir mörk och flammig.

Om din skiva är vaxad, kräver den underhåll. Behandla skivorna med vax så fort ytan känns sträv, uttorkad eller sliten. Lämna inte vatten på ytan och skydda träet mot värme från exempelvis kaffebryggare eller frytgryta. En vaxad yta är behandlad i flera steg. Slutresultatet är en hård, skyddande yta. På en sådan yta ska du aldrig använda slipande material som exempelvis ScotchBrite eller slippapper.

## OLJADE SKIVOR

Första tidens behandling av oljade skivor är oerhört viktig för att de ska förbli lättskötta och snygga under en lång tid framöver. Träskivans fibrer behöver mättas med olja för att skivan skall bli formstabil samt motstå fukt och smuts. Detta sker med upprepade behandlingar och tar cirka ett år. När detta är klart har du fått en helt underbar naturprodukt.

Efter montering oljas samtliga sidor och kanter med Träolja, vilket är en högraffinerad kallpressad och rå linolja. Lägg på ett ordentligt lager och arbeta in oljan med trasa. För extra len yta använder du mjuk slipkloss (extra fin). Glöm inte kanterna! Låt oljan ligga på i 30 minuter. Fördela emellanåt överskottet till de delar som suger upp mycket. Gnugga sedan ytorna torra med en luddfri trasa.

Var försiktig så att oljan inte kommer i kontakt med annat än bänkskivan. Om så sker torka bort direkt! Intorkad olja är mycket svår att avlägsna! Om inte ytan torkas helt torr efter en halvtimme utan får ligga länge så torkar den till en kladdig, seg yta som är mycket svår att få bort. Den trasa eller svamp som du använt kan självantända då oljan oxiderar! Blöt med vatten och slå in lufttätt eller elda under kontrollerade former!

Efter en oljebehandling kan olja tränga upp i flera dagar och skada tidningar och böcker! Upprepa behandlingen ytterligare en gång första veckan, därefter en gång i veckan under tre veckor. Upprepa efter en månad, tre månader och sex månader. Behandla sedan med olja och trasa en eller två gånger om året. Har det kommit smuts ner i träets porer, använder du mjuk slipkloss (extra fin).

## BEHANDLA MED NY OLJA

Efter en månad eller två behöver träet ytterligare behandlingar. Till en början kommer fibrer att resa sig så att ytan känns sträv. Då använder du en mjuk slipkloss (extra fin) och arbetar i träets längdriktning varefter skivan behandlas med ny olja.

En del starka rengöringsmedel löser olja. Då blir ytan ljus och sträv. Behandla med olja omedelbart som beskrivits ovan och försök hitta ett rengöringsmedel som inte löser olja.

## OM OLYCKAN ÄR FRAMME

Ditt hem är säkert inget museum, och därför är det oundvikligt med småskador i yta och kanter, hur försiktig du än är. En träyta tål inte att du ställer heta kärl på den. Starka rengöringsmedel liksom andra starka vätskor som alkohol kan också påverka skivan.

Om ytan har skadats eller missfärgats kan du alltid slipa bänkskivan. Det är just det som är fördelen med massivt trä. Efter en sådan slipning måste du ytbehandla från grunden igen. Det material som behövs finns hos våra återförsäljare. Slagmärken kan många gånger repareras med hjälp av varmt vatten som får träet att svälla och återta sin form. Detta är lättast med trä som behandlats med olja och svårast med en vaxad yta, men det kan alltid vara värt ett försök.

Har du slipat ytan, kan du alltid byta från olja till vax eller tvärtom, men ytan måste behandlas som om den var obehandlad. Vid byte från en behandling till en annan gäller alltid att man slipar ner hela ytan ordentligt. Detta görs lämpligast när skivorna ändå är i behov av ny behandling. Putsningen blir betydligt enklare när ytan är lite uttorkad och sliten jämfört med nybehandlad. Väljer du olja, behandlar du enligt det schema som beskrivits tidigare.

Väljer du vax, följer du fabrikantens anvisningar. Väljer du Hårdvaxolja behandla då skivan tre gånger som beskrivs i avsnittet "Hårdvaxolja". Undvik linolja på en skiva av björk. Då riskerar du att skivan blir mörk och flammig. För att reparera det, måste flera millimeter slipas bort. På björk bör du använda vax eller Hårdvaxolja.

## PORSLIN OCH ROSTFRITT SANITETSPORSLIN

Våra tvättställ har en glaserad yta. Denna är lätt att hålla ren och är beständig mot de flesta kemikalier. Använd vanliga rengöringsmedel. Rengöringsredskap som innehåller hårda slipmedel, såsom stålull och grön fibersvamp, skall inte användas. Starka syror, t ex saltsyra och svavelsyra, och starka alkalier, t ex kaustiksoda, bör inte användas. Droppande kranar bör snarast repareras.

## ROSTFRIA DISK- OCH TVÄTTBÄNKAR

Den rostfria plåtytan bör torkas ren efter varje användning med en fuktig trasa eller svamp, som eventuellt doppats i diskmedelslösning som sedan sköljes bort. Torrtorka efter. Använd ej hårda eller vassa föremål, stålull eller liknande. Matta partier på plåten får tillbaka sin lyster om man strör på lite krita och gnuggar med mjuk trasa. Efter all rengöring skall plåtytan sköljas med vatten och torrtorkas. Hantera inte syror och andra aggressiva ämnen på disk- eller tvättbänken.

Även inläggningsspad, sockrade och saltade vätskor, som får torka in kan ge fläckar som är svåra att avlägsna. Missfärgningar av den rostfria ytan kan även uppstå om ämnen med järninnehåll typ stålull, spik, grus och smuts får ligga på den fuktiga ytan. Missfärgningen kommer inte från det rostfria materialet utan från det främmande materialet. Även vatten i vissa komponenter kan ge upphov till missfärgningar.

Använd inte stålull eller fibersvamp på bänkplanet, däremot kan fibersvampen med fördel användas i disklåda och slasktratt. **OBS!** Det är viktigt att torka och gnugga i bänkens längdriktning. Det kan uppstå mindre repor på den rostfria plåten vid normal användning.

## GODA RÅD OM SPISFLÄKTEN

Starta alltid spisfläkten innan du sätter igång med matlagningen, annars utnyttjar du inte kapaciteten ordentligt. Kom ihåg att låta spisfläkten gå upp till 15 minuter efter matlagningen.

## SPARA PÅ ENERGIN

En spisfläkt som går på högfart förbrukar dubbelt så mycket energi som en som går på lågfart. Högsta läget används som regel bara när man kokar något som luktar eller osar mycket.

## GODA VENTILATIONS-FÖRHÅLLANDEN

Om spisfläkten inte fungerar som den ska, kan det bero på att slangen har veckat sig, lång kanal med många böjar, för liten takhuv i förhållande till ventilationsröret m.m. Goda ventilationsförhållanden ger en effektiv funktion och därmed lägre elförbrukning.

## RENGÖRING

Torka fettfiltret med en trasa, diska vid behov. Som huvudregel bör du aldrig använda rengöringsprodukter med slipmedel. Alla spiskupor rengörs med fuktig trasa eventuellt med diskmedel på. Glasskärmen rengörs med fönsterputs.

## FILTER

Det är viktigt att diska fettfiltret minst varannan månad. Filtret diskas antingen för hand eller i diskmaskin. Har du kolfilter i din spisfläkt kan detta inte diskas, utan måste bytas ut 1-2 gånger per år. **OBS!** Flambera aldrig på spisen under spisfläkten.

## ALLMÄNNA LEVERANS- OCH KÖPVILLKOR

Myresjökök rekommenderar sina återförsäljare att för konsumentköp tillämpa TMF:s (Träoch Möbelindustriförbundet) kök- och badinredningsgrupps allmänna villkor, TMF 04 KB. Bestämmelserna är fastställda efter förhandlingar med Konsumentverket. För köp av varor i yrkesmässig byggverksamhet tillämpas ABM 07.

## REKLAMATIONER

Om köparen vill åberopa att varan är felaktig, ska anmälan ske till den som är avtalspart. För en konsument är det vanligen den återförsäljare, som man köpt varan av. Det är angeläget att anmälan sker snarast efter det att man märkt felet.

**Anmälan** som sker inom två (2) månader från det att köparen har upptäckt felet ska alltid anses ha lämnats i rätt tid. Vid anmälan, skriv några rader för att undvika missförstånd och bifoga gärna foto, så att bedömning av lämplig åtgärd kan göras snabbt och korrekt.

**Reklamerar** köparen inte inom tre (3) år efter det att han tagit emot varan, förlorar han rätten att åberopa felet.

**Fuktskador** som uppstått pga ovarsamhet godkänns inte som reklamation. Myresjökök lämnar 10 års funktionsgaranti på skåpstommar, fronter d v s luckor och lådförstycken samt på lådor, lådskenor och gångjärn.

**Funktionsgarantin** gäller vid normal användning i privatbostad eller likvärdigt. Myresjökök ansvarar inte för fel som beror på olyckshändelse eller annan händelse utanför vår kontroll. Vi ansvarar heller inte för skador orsakade av brister i lagring, hantering, skötsel eller montering av varan eller på annat förhållande som kan hänföras till köparen.

Köpare som medvetet monterat felaktig vara, utan accept från säljaren, är ansvarig för merkostnader som följer av detta. Vid fel på varan är konsumenten skyldig att begränsa skadan och hålla kostnaderna nere i största möjliga mån.

## TRANSPORTSKADOR

Vid mottagning av gods: Synliga avvikelser, ska noteras på frakthandlingens kvittensdel, därefter kvitterar mottagaren godset. Med avvikelser menas såväl skador som avvikelse i antal kollar jämfört med följesedel. Kvitteringen ska ske genom personlig namnteckning samt läsligt (textat) namnförtydligande.

Dolda transportskador ska anmälas inom 7 dagar. Om så inte sker förfaller rätten till ersättning. Behåll det skadade godset & emballaget tillgängligt för ev besiktning. Ta gärna foto av skadan och emballaget.

Transportskadan anmäls till: **Privatkund/Konsument** anmäler avvikelser till det företag du köpt av; Hus, återförsäljare, bygghandel eller köksbutik, som i sin tur kontaktar Myresjököks kundtjänst via sin vanliga kontaktpersons direktnummer eller telefon: 0476-557 99, fax 0476-152 82 alternativt e-post: [order@myresjokok.se](mailto:order@myresjokok.se).

**Företagskunder** anmäler till sin kontaktperson på Myresjökök via direktnummer eller via växelns telefon: 0476-557 00, fax: 0476-152 82 alt e-post: [transportskada@myresjokok.se](mailto:transportskada@myresjokok.se).

När du har fått ett skadenummer kan du beställa ersättningsmaterial: **Privatkund/Konsument:** kontakta det företag du köpt av; återförsäljare, bygghandel eller köksbutik. **Företagskund:** kontakta din kontaktperson på Myresjökök via telefon: 0476-557 00 fax: 0476-152 82 alt e-post: [transportskada@myresjokok.se](mailto:transportskada@myresjokok.se)

## **Ett Svanenmärkt kök borde vara en självklarhet även för den som inte bryr sig ett dugg om miljön.**

Vi är glada och stolta över att runt 70 % av vårt sortiment nu är Svanenmärkt. Man kan tycka att det borde vara en självklarhet, men faktum är att vi är nästan ensamma om det bland de svenska köks-tillverkarna.

Kraven för Svanenmärkning är hårda. Vi får bara använda trä från skogsbruk där det tas hänsyn till det naturliga ekosystemet och där den biologiska mångfalden bevaras. Alla former av träskivor (inklusive spånskivor och MDF) ska avge så lite formaldehyd som möjligt.

Tillverkningsprocessen ska vara energisnål, och merparten av energin ska komma från förnybara energikällor. Dessutom krävs att alla kemiska produkter – som lacker och färger – ska ha ett minimalt innehåll av lösningsmedel och andra miljö- och hälsofarliga ämnen.

Ytterligare ett viktigt krav återstår att nämna. Svanenmärkningen är nämligen också en kvalitets märkning. Innan våra produkter blev godkända tvingades de därför genomgå hårda tester som rör bland annat hållbarhet, styrka, säkerhet och stabilitet.

Du kan alltså räkna med att ditt nya Svanenmärkta kök kommer att vara dig till glädje i många, många år. Och det är faktiskt lika bra för din plånbok som för miljön.



**331-007**





® myresjökök



# DK VEDLIGEHOEDESESVJLEDNING TIL BORDPLADER

SV UNDERHÅLLSVÄGLEDNING  
GB MAINTENANCE GUIDE



## VEDLIGEHOELDESEVEJLEDNING

### Information om laminatbordplader

En bordplade af laminat er et meget slidstærkt produkt, der er nem at vedligeholde og som med den rette brug og pleje kan holde sig som ny i mange år. Laminatoverfladen er meget robust, men tåler ikke varmebelastningen fra f.eks. gryder og pander. Brug derfor ALTID varmeisolerende underlag som frastillingsplads, eller lad gryder/pander køle af på komfuret. Vær endvidere opmærksom på køkkenapparater, såsom brødrister, kaffemaskiner, el-kedler og lign., som afgiver meget varme. Især skal det undgås at placere disse direkte over en bordpladesamling, idet varmen kan forårsage skader på samlingen. Opvaskemaskiner må aldrig åbnes førend de er afdampede, idet den varme damp vil ødelægge bordpladen.

Brug altid skærebræt, skær aldrig direkte på bordpladen med en skarp kniv. Træk aldrig ru eller noprede genstande hen ad bordpladen, da dette vil ridse laminatoverfladen.

Laminatet tåler almindelige husholdningskemikalier, men ikke påvirkning fra ætsende kemikalier (eks. afkalkningspræparater, ovnrens, afløbsrens, klor, cellulosefortynder, acetone) som straks bør fjernes ved spild, hvorefter der renses med vand.

Hvis fremt nogle af ovennævnte kemikalier, eller lignende midler, har haft længerevarende kontakt med laminatoverflade, kan denne ødelægges, få skjolder, pletter eller lignende, som ikke kan fjernes.

### Vedligehold af laminatplader

Ved daglig rengøring bruges lunkent vand tilsat lidt opvaskemiddel. Pletter, der ikke kan fjernes med vand, kan ofte fjernes med sprit eller acetone, eller med lige dele vand og klorin. Ved brug af disse rengøringsmidler skal der sørges for udluftning og vær opmærksom på, at trækkerter ikke tåler berøring med disse midler. Efter brug af disse midler er det vigtigt at vaske pladen af med lunkent vand, for at fjerne alle rester af kemikalier. Der kan ligeledes anvendes laminatrens eller speciel rengøringsvamp, som kan købes i butikken, hvor bordpladen er købt. Brug aldrig skurepulver, ståluld eller andre slibende rengøringsmidler til rengøring af laminatpladen.

Lakerede trækkerter bør efterbehandles efter behov - dog mindst en gang årligt med syrehærdende interiørlak, som kan købes i butikken hvor bordpladen er købt. Behandlingen udføres ved at slibe trækanten med fint slibepapir, vær opmærksom på ikke at slibe på laminatoverfladen. Slibestøv fjernes og trækanten lakeres 1-2 gange.

Oliebehandlede trækkerter skal i de første 4 - 8 uger efterbehandles ca. en gang ugentligt med rå linolie. Dette gøres lettest ved at påføre et tyndt lag olie med klud eller pensel. Når kanterne er mættet, skal de herefter vedligeholdes med rå linolie efter behov - dog mindst en gang årligt. Undgå overdreven brug af vand på træ for- og bagkanter

Aluminiumskanter må kun aftørres med en opvreden klud i sæbevand, undgå alle former for rengøringsmidler og kemikalier. Især gøres opmærksom på at klorin eller andre klorholdige rengøringsmidler vil ødelægge overfladen på aluminium. Skuremiddel, skuresvamp eller andre slibende vil bryde og ridse overfladen på aluminiumskanten, og den kan ikke repareres.

Kunststofkanter bør kun aftørres med en opvreden klud i sæbevand. Overfladen kan ved brug af skrappe rengøringsmidler og kemikalier blive mat og ødelagt.

### Vedligehold af vaske

Alle typer vaske rengøres dagligt med en opvredet klud og opvaskemiddel. Brug aldrig ståluld, skuresvamp, skurecreme eller lignende, da det ridser overfladen. Kemiske afkalkningsmidler kan anvendes ved kalkaflejring, men må aldrig sidde på overfladen i mere end 3 min., idet overfladen ætzes mat og sortfarvning kan opstå. Emaljerede vaske kan hvis der er opstået misfarvning, rengøres med lige dele klorin og vand. Der fås også specialpræparater i handelen til rengøring af stål-, silgranit- og emalje vaske.

## UNDERHÅLLSVÄGLEDNING

### Information om laminatbänkskivor

En bänkskiva av laminat är en mycket slitstark produkt som är enkel att underhålla och som med den rätta användningen och omsorgen håller sig som ny i många år. Laminatytan är mycket robust, men tål inte värmebelastningen från exempelvis grytor och stekpannor. Använd därför ALLTID värmeisolerande underlag som avställningsyta eller låt grytorna/stekpannorna svalna på spishällen. Var dessutom uppmärksam på köksapparater som brödrost, kaffemaskiner, vattenkokare och liknande som avger mycket värme. Speciellt vill vi be er undvika att placera dessa direkt över skarven mellan två bänkskivor då värmen kan orsaka skador på samlingen. Diskmaskiner ska aldrig öppnas förrän de slutat avge ånga, då den varma ångan kan fördärva bänkskivan.

Använd alltid skärbräda, skär aldrig direkt på bänkskivan med en skarp kniv. Dra aldrig en skrovlig produkt över bänkskivan, då detta kan repa laminatytan.

Laminaten tål vanliga hushållskemikalier, men inte påverkan från etsande kemikalier (exempelvis avkalkningsmedel, ugnrensmedel, avloppsrensmedel, klor, cellulosaförtunning, aceton) som omedelbart bör tas bort vid spill, varefter man rengör med vatten. Om några av ovanstående kemikalier eller liknande medel har haft långvarig kontakt med laminatytan kan denna förstöras, få fläckar eller liknande som inte kan tas bort.

### Underhåll av laminatskivor

Vid daglig rengöring används ljummet vatten med lite tillsatt rengöringsmedel. Fläckar som inte kan tas bort med vatten kan oftast tas bort med sprit eller aceton eller med lika delar vatten och klorin. Vid användning av dessa rengöringsmedel ska man vara noga med ventilationen samt vara uppmärksam på att träkanter inte tål beröring av dessa medel. Efter användningen av dessa medel är det viktigt att rengöra skivan med ljummet vatten för att ta bort alla rester av kemikalier. Det kan givetvis även användas laminatrens eller speciell rengöringsvamp, som kan köpas i den butik där bänkskivan är köpt. Använd aldrig skurpulver, stålull eller andra slipande rengöringsmedel för rengöring av laminatskivan.

Lackerade träkanter bör underhållas efter behov - dock minst en gång årligen med syrehärdande interiörlack, som kan köpas i den butik där bänkskivan är köpt. Behandlingen utförs genom att man slipar träkanten med fint sandpapper. Var uppmärksam på att inte slipa på laminatytan. Damm från slipningen tas bort och träkanten lackeras 1-2 gånger.

Oljebehandlade träkanter ska de första 4 - 8 veckorna efterbehandlas cirka en gång per vecka med rå linolja. Detta görs lättast genom att stryka på ett tunt lager olja med trasa eller pensel. Därefter ska kanterna underhållas med rå linolja vid behov när de blivit matta - dock minst en gång per år. Undgå överdriven användning av vatten på träkanterna.

Aluminiumkanter bör bara torkas av med en urvriden trasa i vatten blandat med rengöringsmedel, undgå alla former av rengöringsmedel och kemikalier. Var uppmärksam på att klorin eller andra rengöringsmedel som innehåller klor kan förstöra ytan på aluminium. Skurmedel, skursvamp eller andra slipande material kan repa ytan på aluminiumkanten och den kan inte repareras.

Kanter i konstmaterial bör bara torkas av med en urvriden trasa i vatten blandat med rengöringsmedel. Ytan kan vid användning av starka rengöringsmedel och kemikalier bli matt och förstörd.

### Underhåll av vaskar

Alla typer av vaskar rengörs dagligen med en urvriden trasa och rengöringsmedel. Använd aldrig stålull, skursvamp, skurmedel eller liknande då det repar ytan. Kemiska avkalkningsmedel kan användas vid kalkavlagringar, men ska aldrig sitta längre än 3 minuter, annars kan ytan etsas och bli matt, dessutom kan svart färg uppstå. Emaljerade vask kan om det uppstått missfärgning rengöras med lika delar klorin och vatten. Det finns även specialpreparat i handeln för rengöring av stål-, silgranit- och emaljerade vaskar.

### Information concerning laminate worktops

A laminate worktop is a very durable product, which is easy to maintain and with the proper use and care can be kept as new for many years. The laminate surface is very sturdy, but it does not stand up to the heat from for example pots and pans. Therefore you should ALWAYS use heat insulating underlay, or let pots/pans cool on the stove. Be also aware of kitchen appliances such as toasters, coffee machines, electric boilers etc., which give off much heat. You should especially avoid placing these directly on a worktop seam, as the heat can cause damage of the seam. Dishwashers must never be opened until the steam has disappeared, as the hot steam will destroy the work top.

You should always use a cutting board and never cut directly on the worktop with a sharp knife. Never pull rough and nubby objects along the worktop, as it will scratch the laminate surface.

The laminate can stand ordinary household chemicals, but not the influence of corrosive chemicals (e.g. descaling preparations, oven cleaning preparations, drain cleaners, chlorine, cellulose thinner, acetone) which should be immediately removed if you spill something. Then clean with water. If some of the above chemicals, or similar preparations, have been in contact with the laminate surface for a longer time, the surface can be destroyed, get blotches, spots or similar, which can not be removed.

### Maintenance of laminate plates

For daily cleaning, use lukewarm water containing a little detergent soap. Spots, which can not be removed with water, can often be removed with alcohol or acetone or with equal parts of water and chlorine. See to it that there is good airing when using these cleansers and please note that wooden edges do not stand up to contact with these preparations. After use of these preparations it is important to wash the plate with lukewarm water to remove all traces of chemicals. You can also use laminate cleaner or a special cleaning sponge, which can be bought in the store, where the worktop was bought. Never use scouring powder, steel wool or other abrasive cleansing preparations.

Lacquered wooden edges should get additional treatment as needed – but at least once a year with acid-hardening interior lacquer, which can be bought in the store, where the worktop was bought. The treatment is made by grinding the wooden edge with fine abrasive paper. Be careful not to grind the laminate surface. Remove the abrasive dust and lacquer the wooden edge 1-2 times.

Wooden edges treated with oil must for the first 4-8 weeks get additional treatment once a week with raw linseed oil. This is done most easily by coating a thin layer of oil with a cloth or brush. When the edges are saturated, they must be maintained with raw linseed oil as needed – but at least once a year. Avoid excessive use of water on the wooden front- and back edges.

Aluminium edges must only be wiped with a dishcloth wringed in soap water, avoid all kinds of detergents and chemicals.

Especially be aware that chlorine or other chlorine-containing products will destroy the surface of the aluminium. Scouring powder, steel wool or other abrasive cleansing preparations will break and scratch the surface of the aluminium edge and it can not be repaired.

Synthetic edges must only be wiped with a cloth wringed in soap water. If using harsh detergents and chemicals the surface can become mat and destroyed.

### Maintenance of sinks

All types of sinks must be cleaned daily with a wringed cloth and a detergent soap. Never use steel wool, scouring powder, scouring pad or the like, as it scratches the surface. Chemical descaling preparations can be used in case of calcifications, but must never sit on the surface for more than 3 minutes, as the surface will be cauterized mat and black staining may occur. Enamelled sinks can – if a discoloration has occurred, be cleaned with equal parts of chlorine and water. There are also special preparations on the market for cleaning of steel, silgranite- and enamel sinks.



<b>Artikelnummer:</b>	Y6006152 HZ615SHFV HZ615SHV	Y6006151 HZ615SHFH HZ615SHH
	Y6008153 HZ815DMF HZ815DM	
	Y6008152 HZD815SHFV HZD815SHV	Y6008151 HZD815SHFH HZD815SHH
	Y6001120 HZD1120CFV HZD1120DV	Y6001121 HZD1120DFH HZD1120DH
<b>Artikelbenämning:</b>	Intra Horizon	
<b>Pris:</b>	Se prislista	
<b>Material:</b>	Rostfritt 18/10 stål, AISI304	
<b>Mått:</b>	Se ritningar (nästa sida)	
<b>Tjocklek:</b>	Plåten: 0,7mm	
<b>Storlek hoar:</b>	Se ritningar (nästa sida)	
<b>Övrigt:</b>	Med kranhål, korgventiler, bräddavlopp och vattenlås. OBS! I HZ815DM, HZD815SH och HZD815SH ingår bräddavlopp i en ho. När hoarna har olika storlekar ingår bräddavlopp i den stora hon.	
	Minsta avstånd mellan vaskkant och laminatskarv är 200mm. Minsta avstånd mellan vaskkant och massivträskarv är 300mm.	
<b>Skötselråd:</b>	Den rostfria plåtytan bör torkas ren efter varje användning med fuktig svamp eller trasa, som eventuellt doppats i diskmedelslösning som sedan sköljes bort. Torrtorka efteråt. Svåra fläckar kan avlägsnas med hjälp av	

speciella polermedel för rostfritt stål. Vi rekommenderar användning av Intra Shining Kit. Polering med krita på en mjuk trasa kan få matta partier blanka igen. Efter all rengöring skall plåtytan sköljas av med vatten och torkas. Hantera inte syror och andra aggressiva ämnen på disk- eller tvättbänken. Även inläggningsspad, sockrade och saltade vätskor, som får torka in kan ge fläckar som är svåra att avlägsna. Använd inte stålull eller fibersvamp på bänkplanet, däremot kan fibersvampen med fördel användas i disklåda och slasktratt.

<b>Y6006152</b>	Stor ho: 345x415 Liten ho: 160x415	Stor ho till vänster	För underlimning i laminatbänkskiva
<b>Y6006151</b>	Stor ho: 345x415 Liten ho: 160x415	Stor ho till höger	För underlimning i laminatbänkskiva
<b>HZ615SHFV</b>	Stor ho: 345x415 Liten ho: 160x415	Stor ho till vänster	För underlimning i massiv träbänkskiva
<b>HZ615SHFH</b>	Stor ho: 345x415 Liten ho: 160x415	Stor ho till höger	För underlimning i massiv träbänkskiva
<b>HZ615SHV</b>	Stor ho: 345x415 Liten ho: 160x415	Stor ho till vänster	För infällnad
<b>HZ615SHH</b>	Stor ho: 345x415 Liten ho: 160x415	Stor ho till höger	För infällnad

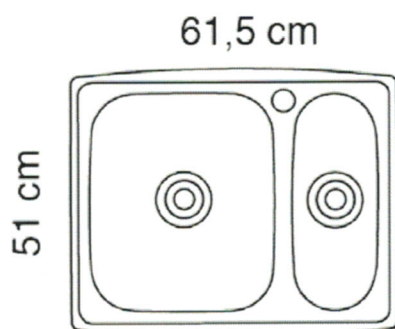

<b>Y6008153</b>	Hoar: 345x415	För underlimning i laminatbänkskiva
<b>HZ815DMF</b>	Hoar: 345x415	För underlimning i massiv träbänkskiva
<b>HZ815DM</b>	Hoar: 345x415	För infällnad

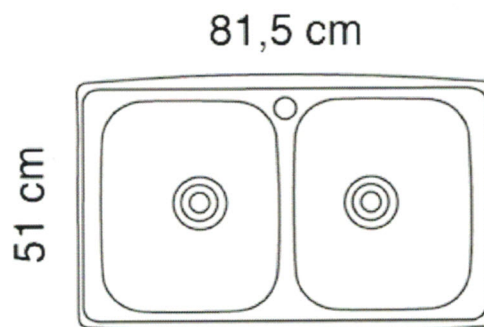

<b>Y6008152</b>	Stor ho: 345x415 Liten ho: 160x415	Stor ho till vänster	För underlimning i laminatbänkskiva
<b>Y6008151</b>	Stor ho: 345x415 Liten ho: 160x415	Stor ho till höger	För underlimning i laminatbänkskiva
<b>HZD815SHFV</b>	Stor ho: 345x415 Liten ho: 160x415	Stor ho till vänster	För underlimning i massiv träbänkskiva
<b>HZD815SHFH</b>	Stor ho: 345x415 Liten ho: 160x415	Stor ho till höger	För underlimning i massiv träbänkskiva
<b>HZD815SHV</b>	Stor ho: 345x415 Liten ho: 160x415	Stor ho till vänster	För infällnad
<b>HZD815SHH</b>	Stor ho: 345x415 Liten ho: 160x415	Stor ho till höger	För infällnad

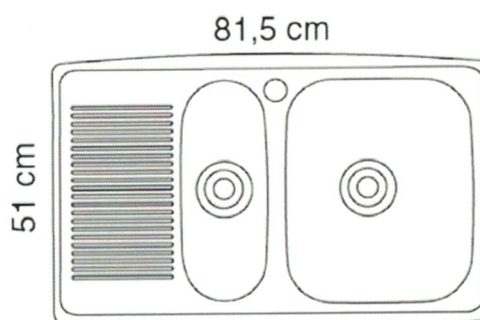
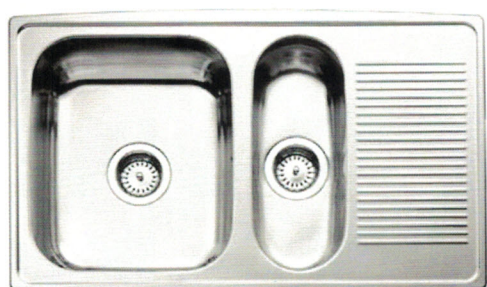

<b>Y6001120</b>	Hoar: 345x415	Hoarna till vänster	För underlimning i laminatbänkskiva
<b>Y6001121</b>	Hoar: 345x415	Hoarna till höger	För underlimning i laminatbänkskiva
<b>HZD1120DFV</b>	Hoar: 345x415	Hoarna till vänster	För underlimning i massiv träbänkskiva
<b>HZD1120DFH</b>	Hoar: 345x415	Hoarna till höger	För underlimning i massiv träbänkskiva
<b>HZD1120V</b>	Hoar: 345x415	Hoarna till vänster	För infällnad
<b>HZD1120H</b>	Hoar: 345x415	Hoarna till höger	För infällnad

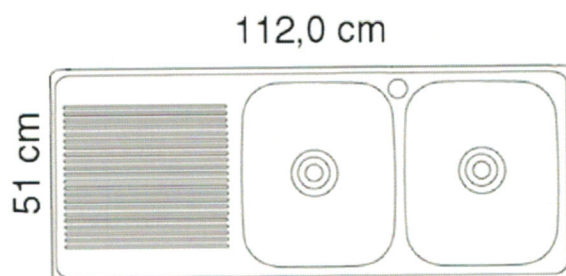

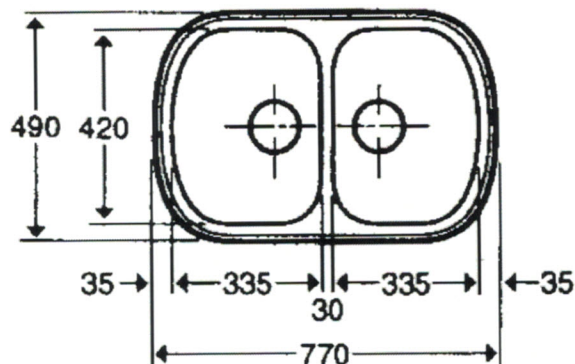

**Artikelnummer:** För underlimning i  
Y6007409

För underlimning i massiv träbänkskiva:  
84020270

Infällnadsdiskbänk:  
84020290

För insvetsning i konfektionerad rostfri diskbänk:  
RFC33770K

**Artikelbenämning:** Ifö Concert C33-770K

**Pris:** Se prislista.

**Material:** Rostfritt 18/10 stål.

**Mått:** Se ritning ovan.

**Storlek hoar:** Två hoar: 335 x 420 x 160 mm.

**Tjocklek:** 0,8 mm

**Övrigt:** Passar i 80 cm skåp.  
Korgventil, bräddavlopp och vattenlås ingår.  
Hål för blandare ingår i vask underlimmad i laminatbänkskiva.

**Skötselråd:** Den rostfria plåtytan bör torkas ren efter varje användning med fuktig svamp eller trasa, som eventuellt doppats i diskmedelslösning som sedan sköljs bort. Torr-torka efter. Matta partier på plåten får tillbaka sin lyster om man strör på lite krita och gnuggar med mjuk trasa. Efter all rengöring skall plåtytan sköljas med vatten och torr-torkas. Hantera inte syror och andra aggressiva ämnen på disk- eller tvättbänken. Även inläggningsspad, sockrade och saltade vätskor, som får torka in kan ge fläckar som är svåra att avlägsna. Använd inte stålull eller fibersvamp på bänkplanet, däremot kan fibersvampen med fördel användas i disklåda och slasktratt.